

FLUSH

1

WCTD

Station de lavage

Manuel d'utilisation



WIGAM



Sommaire

Normes de sécurité	3
Introduction	4
Caractéristiques techniques	4
1. Composants de la FLUSH1 - PLUS	5
1.1 Station de lavage	5
1.2 Kit F1-HVAC code 05108086	5
1.3 Kit F1-A/C code 05108087	5
2. Schéma de raccordement	6
2.1 Raccordement à un système HVAC	6
2.2 Raccordement à un système A/C	7
3. Lavage du système	8
3.1 Lavage du système	8
4. Fluxage avec de l'azote (avec le kit test azote Wigam modèle K-AZ200-50...)	9
4.1 Fluxage avec lavage standard (Fluide utilisé inférieur à 10 litres)	9
5. Fluxage avec de l'azote (avec le kit test azote Wigam modèle K-AZ200-50...)	10
5.1 Fluxage avec lavage « majoré » (Fluide utilisé supérieur à 10 litres)	10
6. Maintenance	12
6.1 Nettoyage filtre	12
7. Accessoires	12
8. Pièces de rechange	12

**ATTENTION****Normes de sécurité**

- **Cet appareil est destiné exclusivement aux opérateurs professionnels qui doivent connaître les principes de la réfrigération, les systèmes frigorifiques, les gaz réfrigérants et les dommages qui peuvent être provoqués par des appareils sous pression**
- **Lire attentivement cette notice d'utilisation: l'observation stricte des procédés décrits est une condition essentielle pour la sécurité de l'opérateur, l'intégrité des appareils et la constance des prestations déclarées**
- **Eviter l'inhalation des vapeurs du fluide de lavage**
- **Utiliser des protections appropriées, telles que gants et lunettes**
- **Travailler à distance de flammes libres et de surfaces chaudes**
- **L'appareil doit toujours fonctionner sous la surveillance de l'opérateur**
- **Ne pas exposer l'appareil à des égouttements d'eau**
- **Utiliser l'appareil avec des fluides de lavage non inflammables**
- **Avant l'utilisation, consulter la fiche de sécurité du fluide de lavage que l'on a l'intention d'utiliser**
- **Avant l'utilisation, enlever le capuchon G sur le bouchon T**
- **Le fluide de lavage est un produit corrosif : ne jamais laisser le fluide à l'intérieur du système à laver, de la pompe, de l'équipement et des flexibles**



Introduction

La nouvelle station de lavage **FLUSH1-PLUS** résout tous les problèmes de lavage des systèmes HVAC et A/C, même de grandes dimensions.

Grâce à une solution innovante, il est possible d'effectuer des lavages sur des systèmes de dimensions supérieures à la capacité du récipient interne.

La station **FLUSH 1- PLUS** élimine tous les résidus solides provoqués par la rupture du compresseur et du filtre et enlève complètement les résidus d'huile du système.

CARACTERISTIQUES TECHNIQUES

Débit:	14 l/min
Pression max:	0,45 MPa
Puissance moteur:	0,6 Kw
Alimentation:	230-240/1/50-60Hz
Température d'exercice:	0 ÷ 50° C
Température de stockage :	0 ÷ 50 °C
Température de transport :	0 ÷ 50 °C
Poids:	13 kg
Dimensions:	300x220x550mm



1. Composants de la FLUSH1 - PLUS

1.1 STATION DE LAVAGE

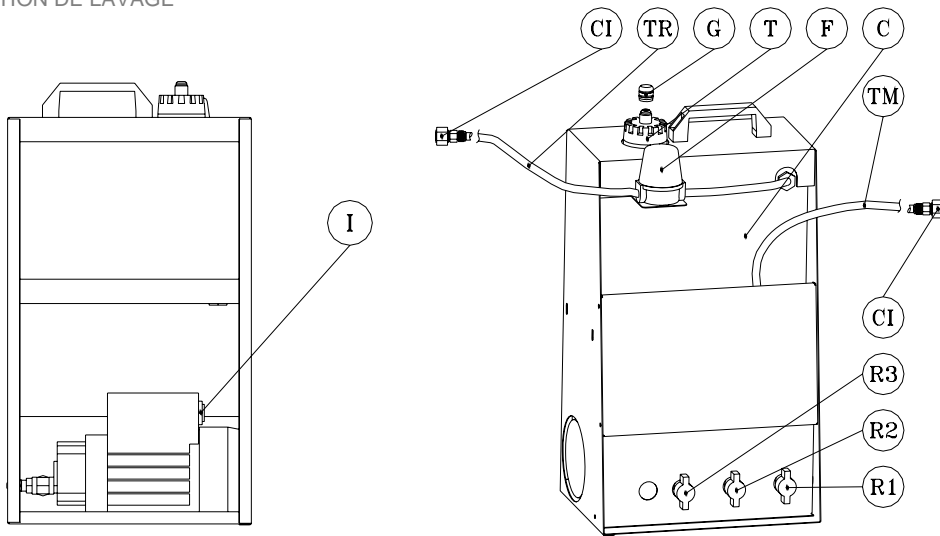

- T** = bouchon
- G** = capuchon
- F** = filtre
- C** = récipient
- CI** = raccord au système
- R1** = robinet Fluxage standard
- R2** = robinet Lavage
- R3** = robinet Fluxage majoré
- TM** = flexible refoulement
- TR** = flexible retour
- I** = interrupteur

1.2 KIT F1-HVAC CODE 05108086

- A1** = Raccord 1/4' SAE
- A2** = Raccord 3/8' SAE
- A3** = Raccord 1/2' SAE

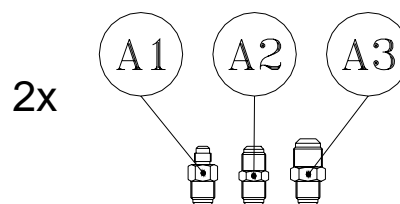

1.3 KIT F1-A/C CODE 05108087

- C1** = Raccord Aspiration
- C2** = Raccord Refoulement

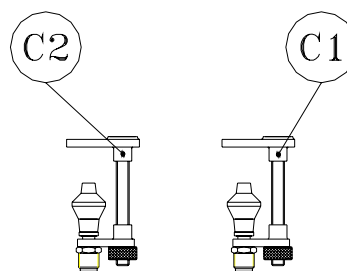



2. Schéma de raccordement

2.1 RACCORDEMENT A UN SYSTEME HVAC

Pour le service de maintenance sur un système HVAC, relier la station de lavage au Kit HVAC (livré dans la confection pour la version FLUSH1-PLUS-HVAC).

Le Kit contient :

n° 2 raccords 1/4" SAE

n° 2 raccords 3/8" SAE

n° 2 raccords 1/2" SAE

n° 6 joints coniques en laiton B2-6

Relier les raccords en fonction du type de système sur lequel doit être effectuée l'opération de maintenance. Utiliser les joints fournis pour garantir l'étanchéité des raccords reliés à la station de lavage. Serrer les raccords de manière opportune, afin d'éviter des fuites de fluide durant la phase de lavage.

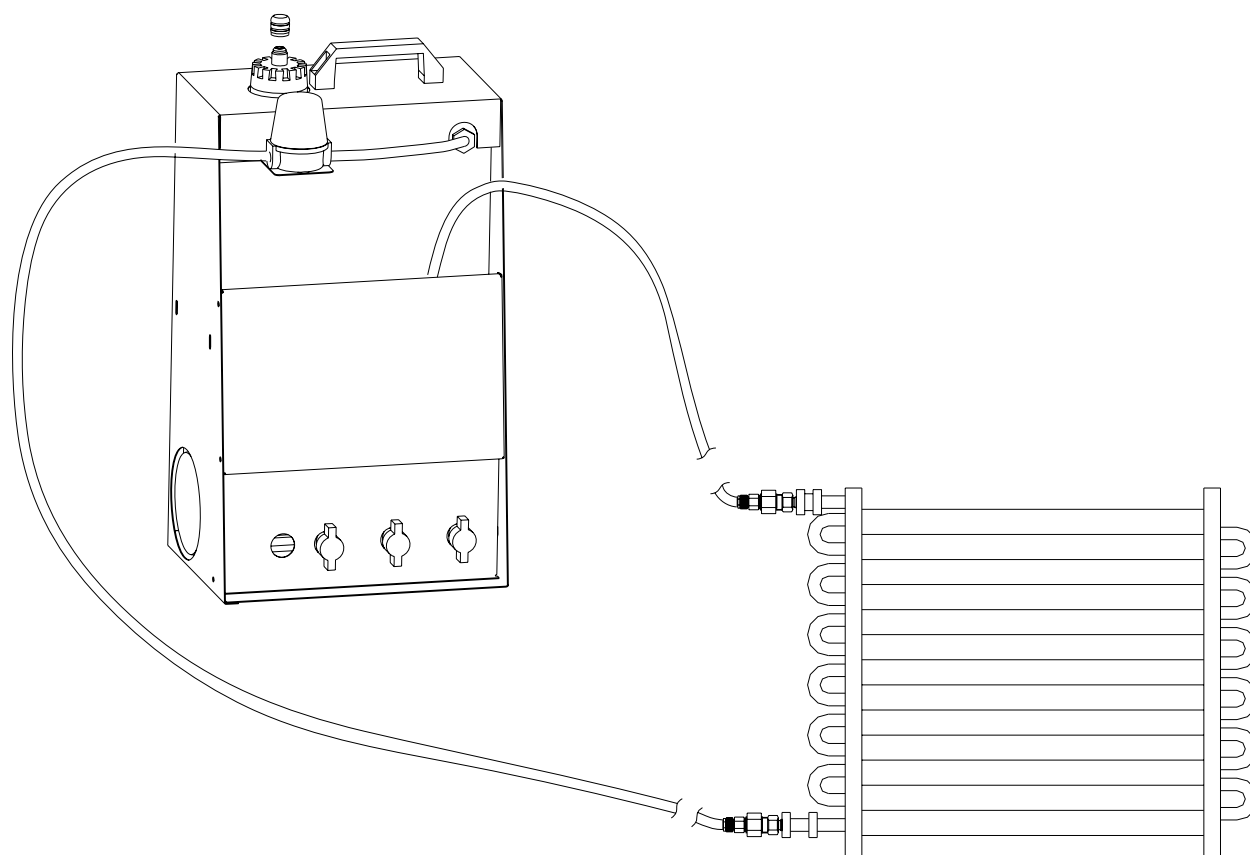



2.2 RACCORDEMENT A UN SYSTEME A/C

Pour le service de maintenance sur un système A/C, relier la station de lavage au Kit A/C (livré dans la confection pour la version FLUSH1-PLUS-A/C).

Le Kit contient :

n°2 raccords avec cône universel

Relier les raccords à la station de lavage pour pouvoir se raccorder à tout type de système.

Effectuer le raccordement au système sur lequel doit être effectué le lavage:

- Relier le flexible **TM** au système à laver au moyen du cône universel **CU** et de l'étau **MR**
- Bien serrer l'étau **MR**
- Relier l'autre extrémité du circuit à laver au flexible **TR** au moyen du cône universel **CU** et de l'étau **MR**
- Bien serrer l'étau **MR**

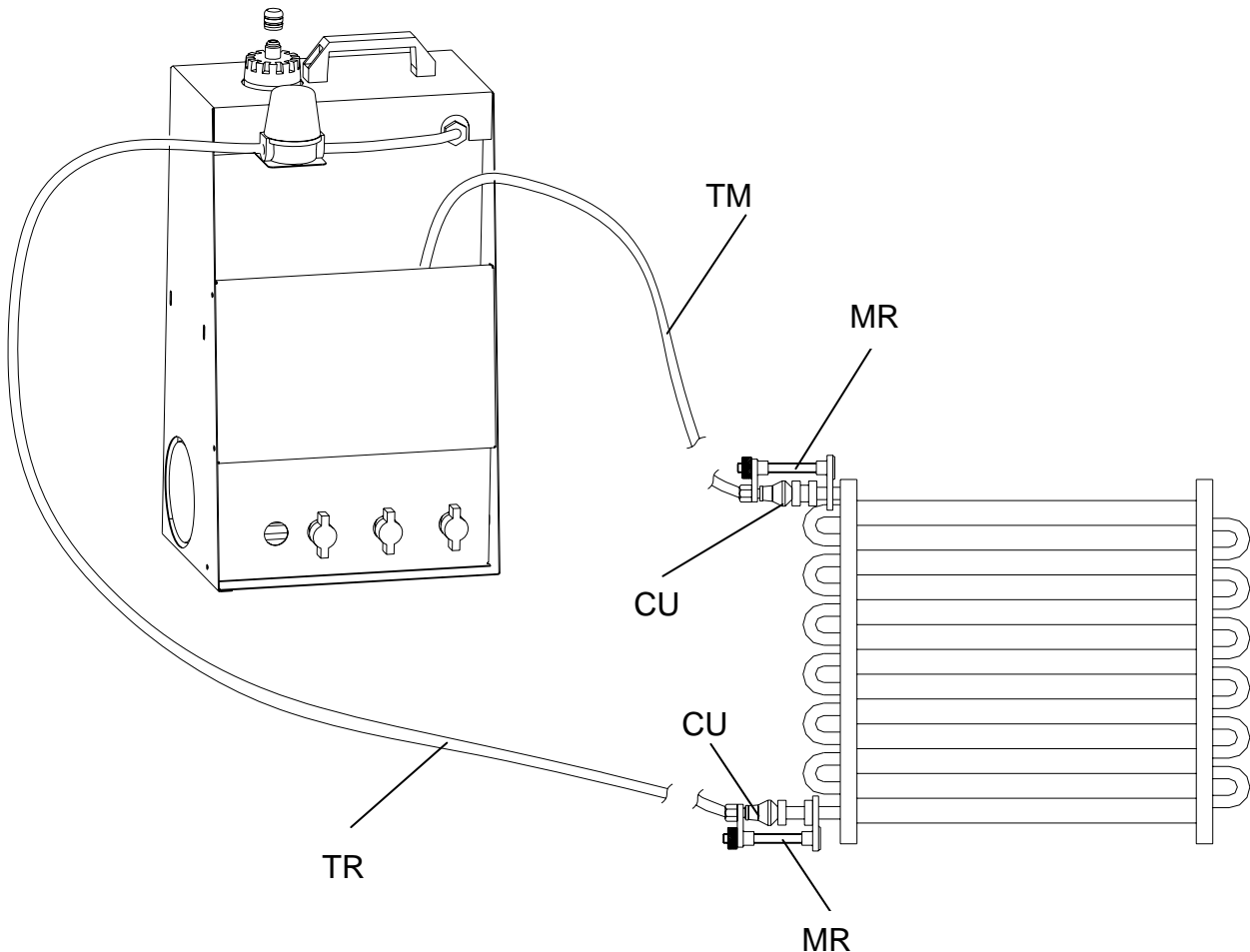



3. Lavage du système

3.1 LAVAGE DU SYSTEME

Positionner les poignées comme ci-dessous :

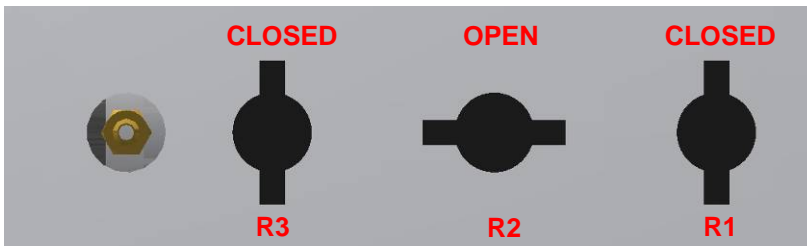

Fig. 1. Position correcte des poignées pour le lavage du système

ATTENTION

- **Faire circuler le fluide de lavage à l'intérieur du système pendant 4 ou 5 minutes.**
- **Le fluide de lavage est un produit corrosif, il ne faut donc jamais le laisser à l'intérieur du système à laver, à l'intérieur de la pompe de la station de lavage et des flexibles.**

ATTENTION

S'assurer que le fluide de lavage ne puisse entrer en contact avec la peau et les yeux. Toujours porter des gants et des lunettes.

ATTENTION

Avant l'utilisation, enlever le capuchon G sur le bouchon T

- Dévisser le bouchon du récipient
- Introduire la quantité nécessaire de fluide de lavage
- Revisser le bouchon en vérifiant que le capuchon G ait été enlevé
- Relier le flexible **TM** au système à laver au moyen du kit opportun
- Relier l'autre extrémité du système au flexible **TR** au moyen de kit opportun
- Brancher la pompe
- Ouvrir le robinet **R2** (vérifier que les robinets **R1** et **R3** soient fermés)
- Allumer la pompe avec l'interrupteur **I**. Le fluide de lavage commencera à circuler dans le circuit à laver
- Vérifier que le liquide soit suffisant :durant le fonctionnement le fluide doit se trouver simultanément à l'intérieur du récipient et dans le flexible de retour **TR**
- Au cas où le fluide soit insuffisant, éteindre la pompe avec l'interrupteur **I**, remplir jusqu'au bord le récipient interne et faire redémarrer la pompe. Continuer le remplissage jusqu'à ce qu'il y ait du fluide dans le flexible de retour **TR**.

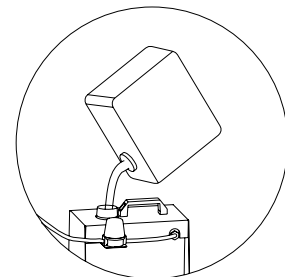
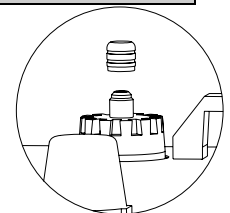

ATTENTION

Ne jamais faire fonctionner la pompe sans fluide de lavage

- Faire circuler le fluide de lavage à l'intérieur du système pendant quelques minutes (4 ÷ 5)
- Répéter l'opération dans le sens contraire en invertissant le flexible de refoulement **TM** avec le flexible de retour **TR**
- Eteindre la pompe avec l'interrupteur **I**.
- Fermer le robinet **R2**
- Pour enlever le fluide resté à l'intérieur du système, voir au chap. 5

4. Fluxage avec de l'azote (avec le kit test azote Wigam modèle K-AZ200-50...)

4.1 FLUXAGE AVEC LAVAGE STANDARD (FLUIDE UTILISE INFERIEUR A 10 LITRES)

Positionner les poignées comme ci-dessous :

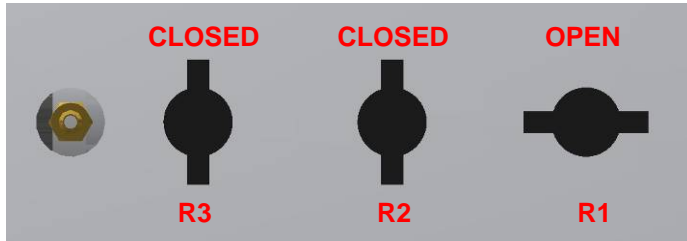
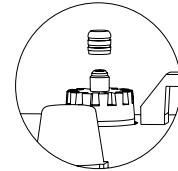

Fig 2. Position correcte des poignées pour fluxage standard

ATTENTION

Avant l'utilisation, enlever le capuchon G sur le bouchon T



- Relier les flexibles du kit azote au raccord 1/4"SAE situé sur le côté de la station de lavage (voir schéma ci-dessous)

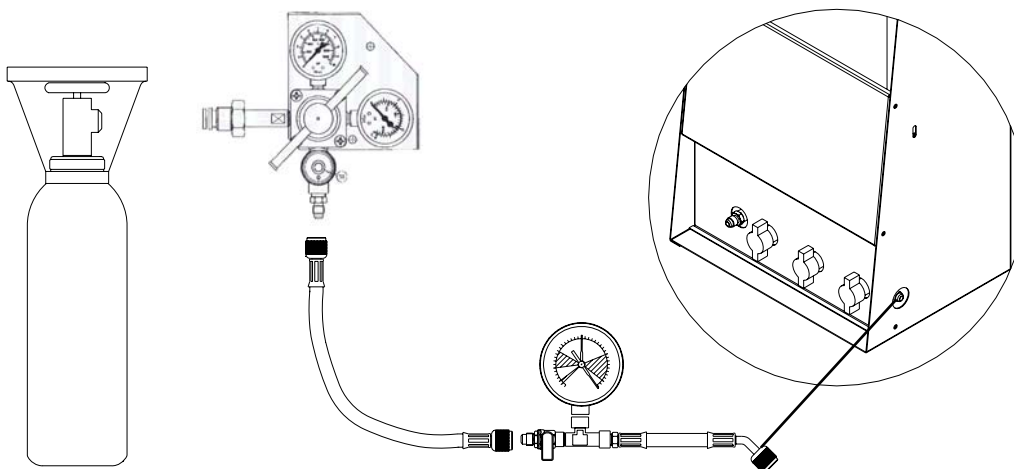

- Ouvrir le robinet de la bonbonne d'azote
- Régler la sortie du détendeur à la valeur préétablie (dans le secteur 0,5 – 0,7 MPa). La pression de l'azote commencera à pousser le fluide de lavage, qui est resté dans le système, dans le récipient.
- Après que le fluide de lavage a été totalement enlevé, fermer la vanne de la bonbonne d'azote.
- Fermer le robinet **R1** et la vanne sur le flexible de l'azote
- Débrancher les flexibles du kit azote, en faisant attention à l'éventuelle pression résiduelle.
- Débrancher les flexibles **TM** et **TR** du système
- Après avoir été déchargé dans le récipient, le fluide peut être réutilisé pour effectuer des lavages successifs, à condition qu'il soit visiblement propre.

ATTENTION

Le fluide de lavage ne doit pas être dispersé dans l'environnement; c'est un déchet spécial et en tant que tel il doit être éliminé selon les normes en vigueur

**ATTENTION**

- **Après avoir lavé le système, effectuer un cycle de vide d'au moins 30 minutes**
- **Le fluide de lavage est un produit corrosif : ne jamais le laisser à l'intérieur du système à laver, de la pompe, de l'équipement et des flexibles.**

5. Fluxage avec de l'azote (avec le kit test azote Wigam modèle K-AZ200-50...)**5.1 FLUXAGE AVEC LAVAGE « MAJORE » (FLUIDE UTILISE SUPERIEUR A 10 LITRES)**

Positionner les poignées comme ci-dessous :

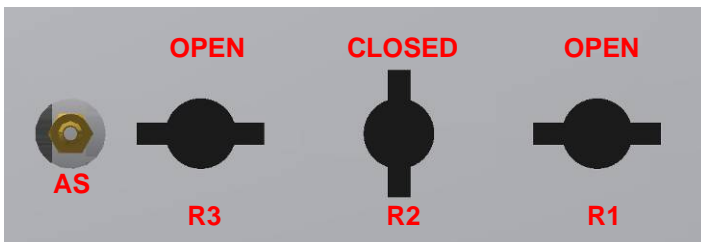
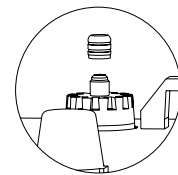

Fig. 3. Position correcte des poignées pour fluxage majoré

ATTENTION

Avant l'utilisation, enlever le capuchon G sur le bouchon T



- Relier les flexibles du kit azote au raccord 1/4"SAE situé sur le côté de la station de lavage (voir schéma ci-dessous).

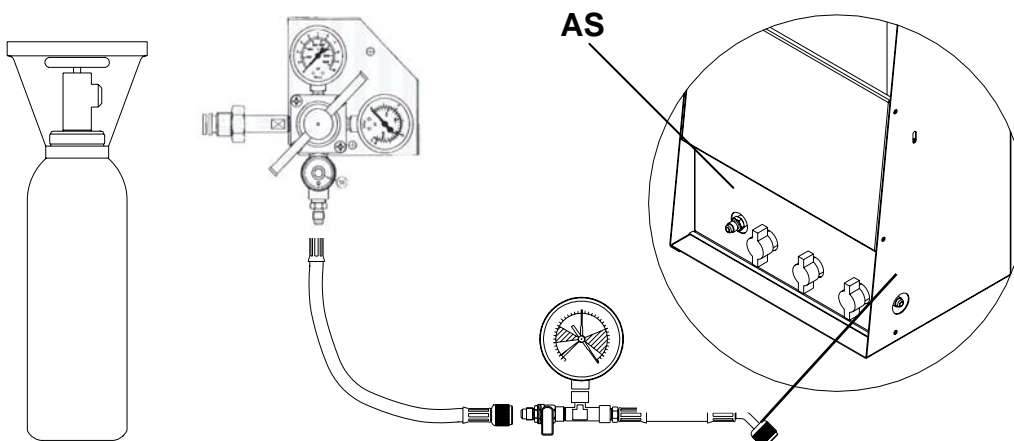

- Relier le récipient supplémentaire pour le recueil du fluide au raccord 1/4"SAE situé près des poignées de commande (**AS**). Ce raccordement doit être fait avec un flexible (non fourni dans la confection).



ATTENTION

Placer le récipient supplémentaire à un niveau inférieur par rapport au récipient interne, autrement du liquide pourrait s'échapper de la partie supérieure du bouchon !

- Ouvrir le robinet de la bonbonne d'azote
- Régler la sortie du détendeur à la valeur pré-établie (dans le secteur 0,5 – 0,7 MPa). La pression de l'azote commencera à pousser le fluide de lavage, qui est resté dans le système, dans le récipient.
- Après que le fluide de lavage a été totalement enlevé, fermer la vanne de la bonbonne d'azote.
- Fermer les robinets **R1** et **R3** ainsi que la vanne sur le flexible de l'azote
- Débrancher les flexibles du kit azote, en faisant attention à l'éventuelle pression résiduelle.
- Débrancher les flexibles **TM** et **TR** du système.
- Débrancher le flexible du raccord de service **AS**
- Après avoir été déchargé dans le récipient, le fluide peut être réutilisé pour effectuer des lavages successifs, à condition qu'il soit visiblement propre.

ATTENTION

Le fluide de lavage ne doit pas être dispersé dans l'environnement; c'est un déchet spécial et en tant que tel il doit être éliminé selon les normes en vigueur

ATTENTION

- **Après avoir lavé le système, effectuer un cycle de vide d'au moins 30 minutes**
- **Le fluide de lavage est un produit corrosif : ne jamais le laisser à l'intérieur du système à laver, de la pompe, de l'équipement et des flexibles.**

**6. Maintenance**

6.1 NETTOYAGE FILTRE

Le nettoyage du filtre doit être effectué au terme de chaque cycle de lavage. Procéder comme suit :

- a) Dévisser la partie supérieure du filtre **F**
- b) Souffler avec de l'air comprimé

7. Accessoires

Description	Code
Kit HVAC	05108086
Kit A/C	05108087

8. Pièces de rechange

Réf.	Description	Code
P	Pompa	02041003
F	Filtro completo	13006041
C1-C2	Raccordo a cono completo	13006040





La WIGAM S.p.A. se réserve le droit de modifier les données et les caractéristiques contenues dans ce manuel sans préavis, selon sa politique de constante amélioration de ses produits.

Réalisation : WIGAM SPA
Imprimé en Italie
1ère édition : Décembre 2008



WIGAM S.p.A - Loc.Spedale 10/b - 52018 Castel San Niccolò (AR) ITALY
Tel. ++39-0575-5011 Fax. ++39-0575-501200
www.wigam.com - info@wigam.com